

Maxos fusion

LL500Z BA WH

Maxos fusion Acc. - Basisplaat - White

Philips Maxos fusion is een flexibel LED-lichtlijnsysteem dat een uitstekende lichtkwaliteit biedt terwijl het de energiekosten met meer dan de helft reduceert in vergelijking met fluorescentielampen. Voor toepassingen in winkels kan een familie van lineaire panelen, non-lineaire modules en een spotportfolio probleemloos worden gemonteerd in het draagprofiel zodat jouw koopwaren optimaal gepresenteerd worden. Voor industriële toepassingen ligt de nadruk op het reduceren van installatie- en onderhoudskosten door minder lineaire panelen te gebruiken. Vanwege de beschikbaarheid van maximaal 13 aders in de trunking en de flexibiliteit om deze armaturen te plaatsen daar waar dat het meest efficiënt is en de inbouw van andere diensten/hardware van derden, stelt het systeem je in staat om externe kabels aan het plafond te reduceren. Het kan ook eenvoudig opnieuw worden samengesteld om plaats te bieden aan toekomstige veranderingen van de inrichting. Het systeem maakt het mogelijk dat sensoren worden ingebouwd om gegevens te verzamelen, waardoor je de mogelijkheid krijgt om gebruiksinformatie inzichtelijk te maken en je bedrijfsproces te ondersteunen.

Product gegevens

Algemene informatie	
IEC beschermingsklasse	Veiligheidsklasse I
CE-markering	CE-markering
Materiaal	Steel
Hoek	0°
Accessoirekleur	White
Code productfamilie	LL500Z [Maxos fusion Acc.]
Bedrijfs- en elektrische gegevens	
Elektrische accessoires	BA [Basisplaat]

Ingangsspanning	220 tot 240 V
Ingangsfrequentie	50 tot 60 Hz
Mechanische eigenschappen en behuizing	
Totale lengte	309,4 mm
Totale breedte	62,3 mm
Totale hoogte	14,7 mm
Totale diameter	0 mm
Afmetingen (hoogte x breedte x diepte)	15 x 62 x 309 mm

Maxos fusie

Goedkeuring en toepassing

IP-classificatie	IP 20 [Bescherming tegen vingers]
IK-classificatie	IK02 [0,2 J standaard]

Productgegevens

Volledige productcode	871869699833500
Productnaam voor bestelling	LL500Z BA WH
EAN/UPC - Product	8718696998335
Bestelcode	99833500

Lokale code	LL500ZBAWH
Numerator - Aantal per pak	1
Numerator - Dozen per buitendoos	1
SAP-materiaal	910925865356
Net Weight (Piece)	0,370 kg



Maatschets

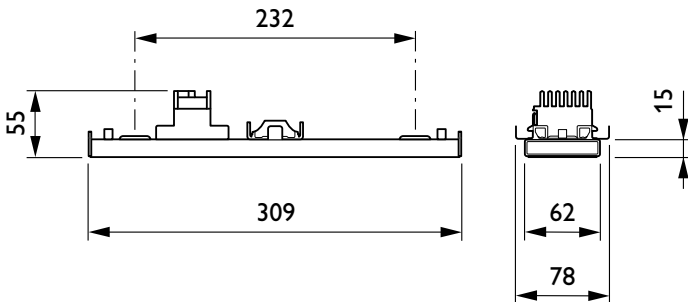

LL500Z BA WH

