



Symbolbild





Datenblatt

Artikelnummer: 70024056

Bezeichnung: KG20.T104/40.KS51V

Beschreibung: Schalter globaler Trenner

IEC 60947-3 EN 60947-3, VDE 0660 Teil 107						
Bemessungsisolationsspannung Ui						
<i>Spannung (V) AC / DC</i>						
690 AC						
Bemessungsdauerstrom Iu/Ith						
<i>Strom (A)</i>	<i>Umgebungstemperatur (°C)</i>	<i>Temperaturspitzen (°C)</i>	<i>zusätzliche Bedingungen</i>			
25	50	55	Umgebungstemperatur +50°C über 24 Stunden mit Spitzen bis +55°C			
Bemessungsbetriebsstrom Ie						
<i>Spannung (V)</i>						
<i>Gebrauchskategorie</i>						<i>Strom (A)</i>
AC-32A						20 - 400
Bemessungsbetriebsleistung						
<i>Spannung (V)</i>						
<i>Phasenanzahl</i>						
<i>Polanzahl</i>						
<i>Leistung (kW)</i>						
<i>Gebrauchskategorie</i>						
AC-3	220 - 240	3	3	3	4	
AC-3	380 - 440	3	3	3	5,50	
AC-3	660 - 690	3	3	3	5,50	
AC-23A	220 - 240	3	3	3	5,50	
AC-23A	380 - 440	3	3	3	7,50	
AC-23A	660 - 690	3	3	3	7,50	
Maximaler Sicherungsnennstrom IEC						
<i>Sicherungscharakteristik</i>						
<i>gG</i>						<i>Sicherungsanzahl</i>
						<i>Strom (A)</i>
						1
						35
UL60947-4-1, UL508						
Nominal Voltage						
<i>Spannung (V) AC / DC</i>						
600 AC						
Bemessungsisolationsspannung Ui						
<i>Spannung (V) AC / DC</i>						
600 AC						
Rated thermal current						
<i>Strom (A)</i>						
<i>Umgebungstemperatur (°C) Zusatz Text</i>						
25						
0 - 40 -						
Horsepower rating						
<i>Spannung (V)</i>						
<i>Phasenanzahl</i>						
<i>Polanzahl</i>						
<i>Leistung (HP)</i>						
<i>Umgebungstemperatur [°C]</i>						
<i>Across-the-Line Motor Starting</i>						
DOL	110 - 120	1	2	1	40	
DOL	220 - 240	1	2	3	40	
DOL	277 - 277	1	2	3	40	
DOL	415 - 415	1	2	5	40	
DOL	440 - 480	1	2	5	40	
DOL	550 - 600	1	2	5	40	
DOL	110 - 120	3	3	2	40	
DOL	200 - 240	3	3	7,50	40	
DOL	415 - 415	3	3	10	40	
DOL	440 - 480	3	3	15	40	
DOL	550 - 600	3	3	20	40	
Pilot duty rating code						
<i>Duty Code</i>						
A600						
SCCR / Max. Vorsicherung						
<i>Conditions of acceptability</i>						
This device is suitable for use on circuits capable of delivering not more than 10kA rms symmetrical amperes, 600V ac max. when protected by Type RK1 fuses.						
Suitable for use on a circuit capable of delivering not more than 65000 rms symmetrical amperes at 600V max., when protected by 40A Class J fuses.						
Temp. rating of wire						
<i>Temperature Rating (°C)</i>						
60 - 75						
<i>Strom (A) Text</i>						
-- --						
General Use						
<i>AC / DC</i>	<i>Spannung (V)</i>	<i>Strom (A)</i>	<i>Phasenanzahl</i>	<i>Polanzahl</i>	<i>Anzahl der Kontakte in Serie</i>	
AC	277	25	1	1	1	
AC	600	25	1	2	1	
AC	600	25	3	3	1	
Allgemeine Informationen						
<i>Text</i>						
- The operating handle and position indicating means to be used with these manual motor controllers should be provided from the manufacturer, or the operating handle and position indicating means to be used should have been previously evaluated in combination with the manual motor controllers.						

Allgemeine Informationen						
Text						
- When intended for use as a motor disconnecter the device shall be provided with a method of being locked in the OFF-position.						
CSA						
Nominal Voltage						
				Spannung (V) AC / DC		
				600 AC		
Bemessungsisolationsspannung Ui						
				Spannung (V) AC / DC		
				600 AC		
Rated thermal current						
			Strom (A)	Umgebungstemperatur (°C)		Zusatz Text
			25	0 - 40		-
Horsepower rating						
Across-the-Line Motor Starting						
		Spannung (V)	Phasenzahl	Polanzahl	Leistung (HP)	Umgebungstemperatur [°C]
DOL		110 - 120	1	2	1	40
DOL		220 - 240	1	2	3	40
DOL		277 - 277	1	2	3	40
DOL		415 - 415	1	2	5	40
DOL		440 - 480	1	2	5	40
DOL		550 - 600	1	2	5	40
DOL		110 - 120	3	3	2	40
DOL		220 - 240	3	3	7,50	40
DOL		415 - 415	3	3	10	40
DOL		440 - 480	3	3	15	40
DOL		550 - 600	3	3	20	40
Pilot duty rating code						
Duty Code						
A600						
Temp. rating of wire						
			Temperature Rating (°C)	Strom (A) Text		
			75	-- --		
General Use						
AC / DC	Spannung (V)	Strom (A)	Phasenzahl	Polanzahl	Anzahl der Kontakte in Serie	
AC	277	25	1	1	1	
AC	600	25	1	2	1	
AC	600	25	3	3	1	
GENERAL TECHNICAL INFORMATION						
Klemmschraube						
			Anzugsdrehmoment (Nm)		Anzugsdrehmoment (lb-in)	
			1,25		11	
Abisolierlänge des Leiters						
			Länge (mm) Anschlusslänge - Bild			
			9 STRIPPINGLENGTH			
Leiterquerschnitt						
Leiteraufbau	Min. / Max. Wert		Anzahl der Leiter pro Klemme		Drahtquerschnitt (-bereich) (mm ²) oder (AWG/kcmil)	Drahtmaterial
eindrähtig	Min.		1		0,75mm ²	Kupfer
eindrähtig	Min.		2		0,5mm ²	Kupfer
feindrähtig	Min.		1		0,75mm ²	Kupfer
feindrähtig	Max.		1		AWG 10	Kupfer
feindrähtig	Max.		1		4mm ²	Kupfer
feindrähtig	Min.		1		1,5mm ²	Kupfer
ein- bzw. mehrdrähtig	Max.		1		6mm ²	Kupfer
ein- bzw. mehrdrähtig	Max.		1		AWG 10	Kupfer
feindrähtig mit Hülse	Max.		1		4mm ²	Kupfer
feindrähtig mit Aderendhülsen nach DIN 46228	Min.		1		0,75mm ²	Kupfer
feindrähtig mit Aderendhülsen nach DIN 46228	Min.		2		0,5mm ²	Kupfer
Approbationen						
Specification						Marking
EAC						
CE marking						
UK Directives						
CSA C.22.2 No.14						
GB/T14048.3						
Empfohlene Schraubendreher						
Schraubendreherart				Wert		
Kreuzschlitz - Schraubendreher				PH2		
Schlitzschraubendreher nach DIN 5264				0,8x4		
Allgemeine Informationen						
Text						
- EMV Hinweis: Dieses Gerät ist für den Einsatz in Umgebung A und B geeignet.						

Allgemeine Informationen

Text

- Die Schaltgeräte sind wartungsfrei. Schmierung oder Behandlung von Kontakten ist zu unterlassen.
- Die Schalter dürfen nur von Fachkräften und nach den anerkannten Regeln der Technik eingebaut, angeschlossen und in Betrieb genommen werden.
- Nur Kupferleitungen verwenden. Leiterenden nicht verzinnen.
- Klemmen mit werksseitig angeschlossenen Verbindungslaschen bzw. Drahtverbindungen werden verschraubt geliefert. Nach dem Öffnen solcher Klemmen ist darauf zu achten, dass keine Verbindungslaschen verloren gehen, alle Drahtverbindungen wieder korrekt sitzen und die Klemmschrauben mit dem angegebenen Drehmoment wieder festgezogen werden.

Waste Electrical & Electronic Equipment (WEEE)

Picture name

Description



Nicht in den Müll werfen, da auf eine umweltgerechte Entsorgung und Wiederverwertung geachtet werden muss. Bitte wenden Sie sich entweder an ein umweltfreundliches Entsorgungsunternehmen; senden Sie es zur Entsorgung an den Lieferanten oder direkt an den Hersteller Kraus & Naimer zurück. Lokale Kraus & Naimer Ansprechpartner finden Sie unter www.krausnaimer.com

Proposition 65

Bildname

Beschreibung



WARNING: This product can expose you to chemicals including nickel and lead, which is known to the State of California to cause cancer. For more information go to www.P65Warnings.ca.gov.

Kontakttype: Starre Kontaktbrücke

Kontaktmaterial: Silber

Anschluss: Schraubanschluss

Mounting-KS51V

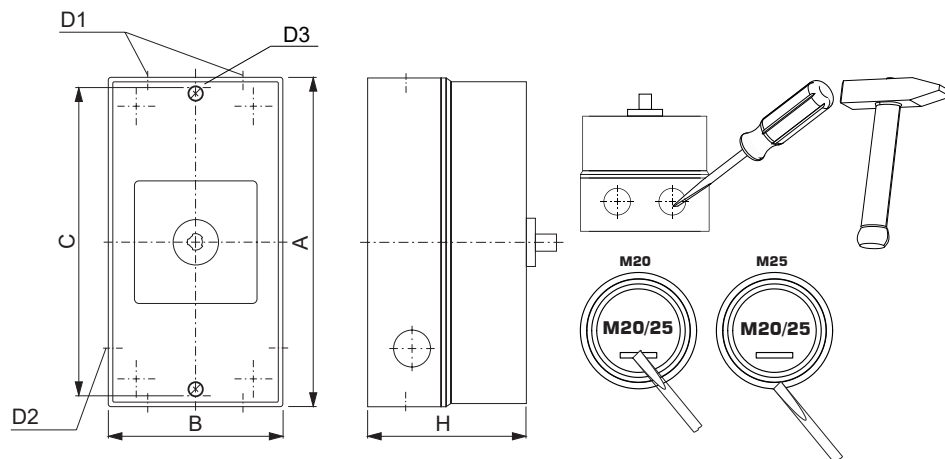

IP - Schutzart Front		IP66, IP67, IP69k
Fluchten		1,00 - 5,00
A	H	121,00 mm
B	H	86,00 mm
C	H	110,00 mm
D1	Ø	4,00 x M20/M25
D2	Ø	2,00 x M20
D3	Ø	4,20 mm
H	H	90,00 mm

Anschlussbild

KG20.T304.KS51V



Frontschild

S1.F656/C10.V9

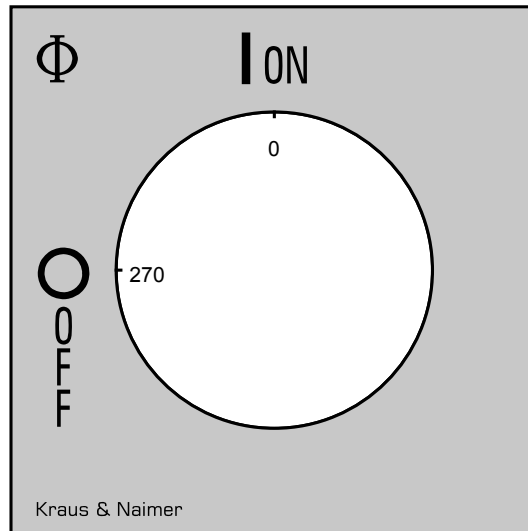

HILFSKONTAKTE (nockengesteuert) für Schaltertype KG20 - KG100C und KH(R)16 - KH(R)25B

Bezeichnung: K0.M510A/2CA-B

Anzahl der Hilfskontakte: "2" 2 Hilfskontakte

Schaltprogramm: "C" 1 Hiko in Stellung 1 und 1 Hiko in Stellung 0 geschlossen (NO/NC)

Ausführung: "A" 1. Hikomodul

Bauformbezeichnung: "-B" für Bauform VE, VE2, Silberkontakte

IEC 60947-3 EN 60947-3, VDE 0660 Teil 107

Nominal Voltage			
		Spannung (V) AC / DC	
		500 AC	
		690 AC	
Bemessungsdauerstrom Iu/Ith			
Strom (A)	Umgebungstemperatur (°C)	Temperaturspitzen (°C)	zusätzliche Bedingungen
10	55	60	Umgebungstemperatur +55°C über 24 Stunden mit Spitzen bis +60°C
16	55	60	Umgebungstemperatur +55°C über 24 Stunden mit Spitzen bis +60°C
Bemessungsbetriebsstrom Ie			
Gebrauchskategorie			Spannung (V)
AC-15			110 - 240
AC-15			380 - 440
AC-15			500
AC-21A			500
			Strom (A)
			2,50
			1,50
			1
			10

UL60947-4-1, UL508

Nominal Voltage			
		Spannung (V) AC / DC	
		600 AC	
Bemessungsisolationsspannung Ui			
		Spannung (V) AC / DC	
		600 AC	
Rated thermal current			
		Strom (A)	Umgebungstemperatur (°C) Zusatz Text
		10	0 - 40 -
Pilot duty rating code			
Duty Code			
A600			
General Use			
AC / DC	Spannung (V)	Strom (A)	Phasenanzahl
AC	600	10	1
			Polanzahl
			1
			Anzahl der Kontakte in Serie
			1

GENERAL TECHNICAL INFORMATION

Klemmschraube			
		Anzugsdrehmoment (Nm)	Anzugsdrehmoment (lb-in)
		0,60	5
Abisolierlänge des Leiters			
		Länge (mm)	Anschlusslänge - Bild
		6	STRIPPINGLENGTH
Leiterquerschnitt			
Leiteraufbau	Min. / Max. Wert	Anzahl der Leiter pro Klemme	Drahtquerschnitt (-bereich) (mm ²) oder (AWG/kcmil)
eindrähtig	Min.	1	0,5mm ²
eindrähtig	Min.	2	0,5mm ²
feindrähtig	Min.	1	0,75mm ²
feindrähtig	Min.	2	0,75mm ²
feindrähtig	Max.	2	AWG 16
feindrähtig	Max.	2	1,5mm ²
ein- bzw. mehrdrähtig	Max.	2	AWG 14
ein- bzw. mehrdrähtig	Max.	2	1,5mm ²
			Drahtmaterial
			Kupfer
			Kupfer
			Kupfer
			Kupfer
			Kupfer
			Kupfer
			Kupfer

Leiterquerschnitt				
<i>Leiteraufbau</i>	<i>Min. / Max. Wert</i>	<i>Anzahl der Leiter pro Klemme</i>	<i>Drahtquerschnitt (-bereich) (mm²) oder (AWG/kcmil)</i>	<i>Drahtmaterial</i>
feindrätig mit Aderendhülsen nach DIN 46228	Max.	2	1mm ²	Kupfer
feindrätig mit Aderendhülsen nach DIN 46228	Min.	1	0,5mm ²	Kupfer
feindrätig mit Aderendhülsen nach DIN 46228	Min.	2	0,5mm ²	Kupfer
Empfohlene Schraubendreher				
<i>Schraubendreherart</i>	<i>Wert</i>			
Kreuzschlitz - Schraubendreher	PH1			
Schlitzschraubendreher nach DIN 5264	0,6x3,5			
Allgemeine Informationen				
<i>Text</i>				
<ul style="list-style-type: none"> - Die Schaltgeräte sind wartungsfrei. Schmierung oder Behandlung von Kontakten ist zu unterlassen. - Die Schalter dürfen nur von Fachkräften und nach den anerkannten Regeln der Technik eingebaut, angeschlossen und in Betrieb genommen werden. - Nur Kupferleitungen verwenden. Leiterenden nicht verzinnen. 				
