



**(en) Electric current! Danger to life!**

Only skilled or instructed persons may carry out the following operations.

**(de) Lebensgefahr durch elektrischen Strom!**

Nur Elektrofachkräfte und elektrotechnisch unterwiesene Personen dürfen die im Folgenden beschriebenen Arbeiten ausführen.

**(fr) Tension électrique dangereuse !**

Seules les personnes qualifiées et averties doivent exécuter les travaux ci-après.

**(es) ¡Corriente eléctrica! ¡Peligro de muerte!**

El trabajo a continuación descrito debe ser realizado por personas cualificadas y advertidas.

**(it) Tensione elettrica: Pericolo di morte!**

Solo persone abilitate e qualificate possono eseguire le operazioni di seguito riportate.

**(zh) 触电危险!**

只允许专业人员和受过专业训练的人员进行下列工作。

**(ru) Электрический ток! Опасно для жизни!**

Только специалисты или проинструктированные лица могут выполнять следующие операции.

**(nl) Levensgevaar door elektrische stroom!**

Uitsluitend deskundigen in elektriciteit en elektrotechnisch geïnstrueerde personen is het toegestaan, de navolgend beschreven werkzaamheden uit te voeren.

**(da) Livsfare på grund af elektrisk strøm!**

Kun uddannede el-installatører og personer der er instruerede i elektrotekniske arbejdsopgaver, må udføre de nedenfor anførte arbejder.

**(el) Προσοχή, κίνδυνος ηλεκτροπληξίας!**

Οι εργασίες που αναφέρονται στη συνέχεια θα πρέπει να εκτελούνται μόνο από ηλεκτρολόγους και ηλεκτροτεχνίτες.

**(pt) Perigo de vida devido a corrente eléctrica!**

Apenas electricistas e pessoas com formação electrotécnica podem executar os trabalhos que a

**(sv) Endas under som b**  
**(fi) Vain p henki**  
**(cs) Níže uvedené práce směji provádět pouze osoby s elektrotechnickým vzděláním.**

**(et) Eluohhtlik! Elektrilöögiolt!**  
Järgnevalt kirjeldatud töid tohib teostada ainult elektriala spetsialist või elektrotehnilise instrueerimise läbinud personal.

**(hu) Életveszély az elektromos áram révén!**

Csak elektromos szakemberek és elektrotechnikában képzett személyek végezhetik el a következőkben leírt munkákat.

**(lv) Elektriskā strāva apdraud dzīvību!**

Tālāk aprakstītos darbus drīkst veikt tikai elektrospeciālisti un darbam ar elektrotehnikām iekārtām instruetās personas!

**(lt) Pavojus gyvybei dėl elektros srovės!**

Tik elektrikai ir elektrotechnikos specialistai gali atlikti žemiau aprašytus darbus.

**(pl) Porażenie prądem elektrycznym stanowi zagrożenie dla życia!**

Opisane poniżej prace mogą przeprowadzać tylko wykwalifikowani elektrycy oraz osoby odpowiednio poinstruowane w zakresie elektrotechniki.

**(sl) Življenjska nevarnost zaradi električnega toka!**

Spodaj opisana dela smejo izvajati samo elektrostrokovnjaki in elektrotehnično poučene osebe.

**(sk) Nebezpečnosť ohrozenia života elektrickým prúdom!**

Práce, ktoré sú nižšie opísané, smú vykonávať iba elektroodborníci a osoby s elektrotechnickým vzdelaním.

**(bg) Опасност за живота от електрически ток!**

Операциите, описани в следващите раздели, могат да се извършват само от специалисти-електротехници и инструктиран електротехнически персонал.

**(ro) Atenție! Pericol electric!**

Toate lucrările descrise trebuie efectuate numai de personal de specialitate calificat și de persoane cu cunoștințe profunde în electrotehnică.

**(hr) Opasnost po život uslijed električne struje!**

Radove opisane u nastavku smiju obavljati samo stručni električari i osobe koje su prošle elektrotehničku obuku.

## easyPower

### EASY...-POW

EASY200-POW

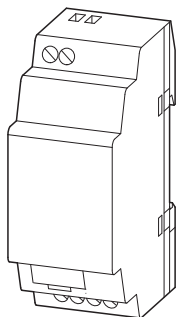

EASY400-POW, EASY430-POW, EASY500-POW

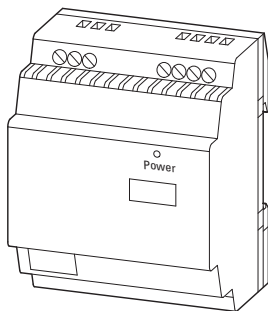

(en) Connections  
(de) Anschlüsse  
(fr) Raccordements  
(es) Conexiones

(it) Collegamenti  
(zh) 接头  
(ru) Присоединения  
(nl) Aansluitingen

(da) Tilslutninger  
(el) Συνδέσεις  
(pt) Conexões  
(sv) Anslutningar

(fi) Liitännät  
(cs) Přívody  
(et) Ühendused  
(hu) Csatlakozások

(lv) Pieslēgumi  
(lt) Jungtys  
(pl) Przyłącza  
(sl) Priključki

(sk) Prívody  
(bg) Свързване  
(ro) Conexiuni  
(hr) Priključci

**EASY400-POW, EASY430-POW, EASY500-POW,**

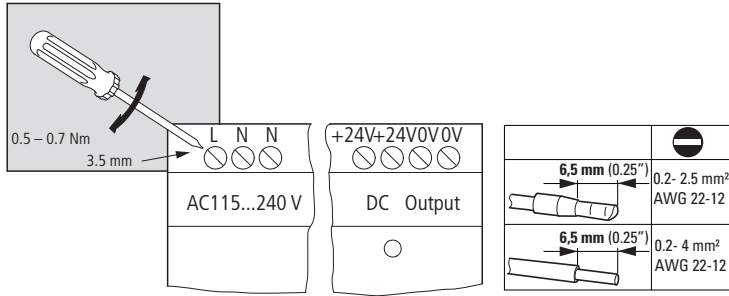

**EASY200-POW**

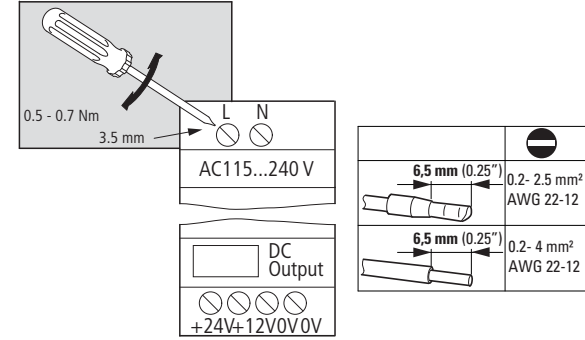

➔ Only for use in pollution degree 2 environments.

**HAZARDOUS LOCATION – CSA (Canadian Standards Association) Certification**

This equipment is suitable for use in CLASS I, DIVISION 2, GROUPS A, B, C AND D

**WARNING:** "EXPLOSION HAZARD – DO NOT DISCONNECT WHILE CIRCUIT IS LIVE UNLESS AREA IS KNOWN TO BE NON-HAZARDOUS"

**EMPLACEMENTS DANGEREUX – Certification CSA (Canadian Standards Association)**

Cet équipement est acceptable pour utilisation dans les EMBLEMES DANGEREUX DE CLASSE I, DIVISION 2, GROUPES A, B, C ET D

**AVERTISSEMENT:** « RISQUE D'EXPLOSION. NE PAS DÉBRANCHER TANT QUE LE CIRCUIT EST SOUS TENSION, A MOINS QU'IL NE S'AGISSE D'UN EMBLEMES NON DANGEREUX »

**UL/CSA**

Use 75 °C copper wire only.

Tightening torque of 5.0.lbf

**EASY500-POW:** Max. surrounding air temperature 45 °C at 100 V

**EASY200-POW**

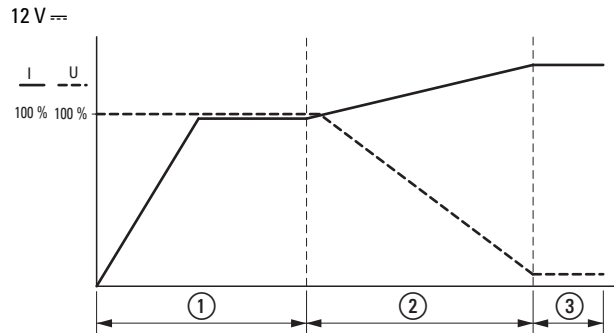
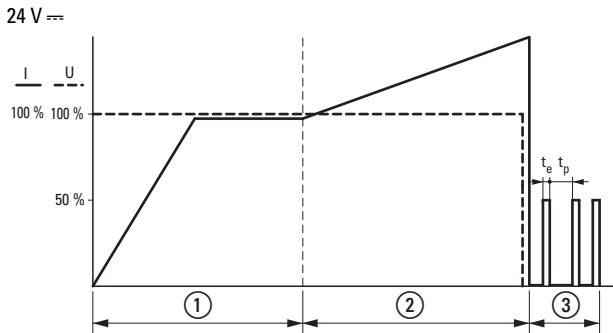

**EASY400-POW, EASY430-POW, EASY500-POW**

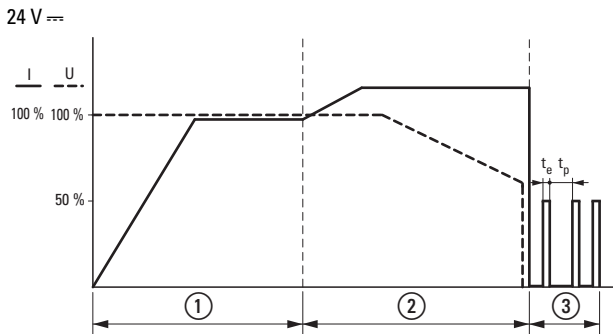

**EASY500-POW**

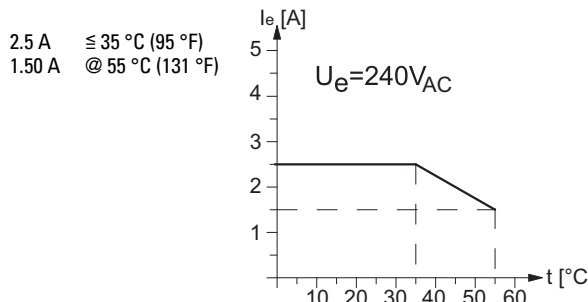
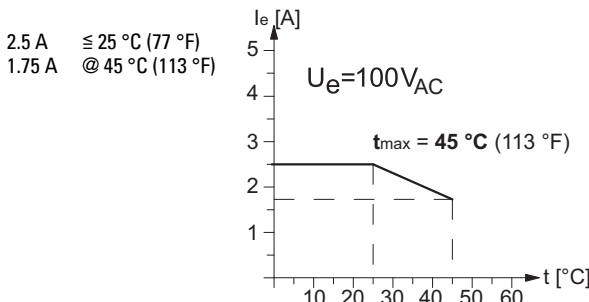

<b>en</b>	① Normal operation ② Overload ③ Short-circuit $t_e$ = Retry time $t_p$ = Pause time	<b>ru</b>	① Стандартный режим работы ② Перегрузка ③ Короткое замыкание $t_e$ = Время пуска $t_p$ = Время перерыва	<b>fi</b>	① Normaalkäyttö ② Ylikuorma ③ Oikosulku $t_e$ = Käynnistysaika $t_p$ = Keskeytysaika	<b>pl</b>	① Praca normalna ② Przeciżenie ③ Zwarcie $t_e$ = Czas rozruchu $t_p$ = Czas pauzy
<b>de</b>	① Normalbetrieb ② Überlast ③ Kurzschluss $t_e$ = Anlaufzeit $t_p$ = Pausenzeit	<b>nl</b>	① Normaal bedrijf ② Overbelasting ③ Kortsluiting $t_e$ = Starttijd $t_p$ = Pausetijd	<b>cs</b>	① Normální provoz ② Přetížení ③ Zkrat $t_e$ = Doba náběhu $t_p$ = Doba pauzy	<b>sl</b>	① Normalno obratovanje ② Preobremenitev ③ Kratek stik $t_e$ = čas zagona $t_p$ = čas premora
<b>fr</b>	① Fonctionnement normal ② Surcharge ③ Court-circuit $t_e$ = Temps de démarrage $t_p$ = Temps de pause	<b>da</b>	① Normal drift ② Overbelastning ③ Kortslutning $t_e$ = Starttid $t_p$ = Pausetid	<b>et</b>	① Normaali režiim ② Ülekoormus ③ Lühihüendus $t_e$ = Käivitusaeg $t_p$ = Paus	<b>sk</b>	① Normálna prevádzka ② Pret'azenie ③ Skrat $t_e$ = čas náběhu $t_p$ = čas prestávky
<b>es</b>	① Modo operativo normal ② Sobrecarga ③ Cortocircuito $t_e$ = Tiempo de arranque $t_p$ = Tiempo de parada	<b>el</b>	① Κανονική λειτουργία ② Υπερφόρτωση ③ Βραχυκύκλωμα $t_e$ = χρόνος εκκίνησης $t_p$ = διάστημα παύσης	<b>hu</b>	① Normál működés ② Túterhelés ③ Rövidzárlat $t_e$ = Meghúzási idő $t_p$ = Szünet	<b>bg</b>	① Нормална експлоатация ② Претоварване ③ Късо съединение $t_e$ = Време на задействане $t_p$ = Време на престой
<b>it</b>	① Funzionamento normale ② Sovraccarico ③ Cortocircuito $t_e$ = Tempo di lavoro $t_p$ = Tempo di pausa	<b>pt</b>	① Funcionamento normal ② Sobrecarga ③ Curto-circuito $t_e$ = Tempo de arranque $t_p$ = Tempo de pausa	<b>lv</b>	① Normālas darbības režīms ② Pārslodze ③ Īsslēgums $t_e$ = Ieslēšanās laiks $t_p$ = Pārtraukuma laiks	<b>ro</b>	① Funcționare normală ② Suprasarcină ③ Scurtcircuit $t_e$ = Timp de pornire $t_p$ = Timp de pauză
<b>zh</b>	① 正常工作 ② 过载 ③ 短路 $t_e$ = 启动时间 $t_p$ = 停止时间	<b>sv</b>	① Normaldrift ② Överlast ③ Kortslutning $t_e$ = Starttid $t_p$ = Paustid	<b>lt</b>	① Normalusis režimas ② Perkrova ③ Trumpasis jungimas $t_e$ = Paleidimo trukmė $t_p$ = Neveikos trukmė		

<b>en</b> Standard connection	<b>ru</b> Стандартное подключение	<b>fi</b> Vakioliitännä	<b>pl</b> Standardowe przyłącze
<b>de</b> Standardanschluss	<b>nl</b> Standaard aansluiting	<b>cs</b> Standardní přípojka	<b>sl</b> Standardni priključek
<b>es</b> Conexión estándar	<b>da</b> Standardtilslutning	<b>et</b> Standardühendus	<b>sk</b> Štandardné pripojenie
<b>fr</b> Raccordement standard	<b>el</b> Βασική σύνδεση	<b>hu</b> Szabványos csatlakozás	<b>bg</b> Стандартен интерфейс
<b>it</b> Collegamento standard	<b>pt</b> Ligação padrão	<b>lv</b> Standarta pieslēgums	<b>ro</b> Racord standard
<b>zh</b> 标准连接	<b>sv</b> Standardanslutning	<b>lt</b> Standartinis prijungimas	

### EASY400-POW, EASY430-POW, EASY500-POW

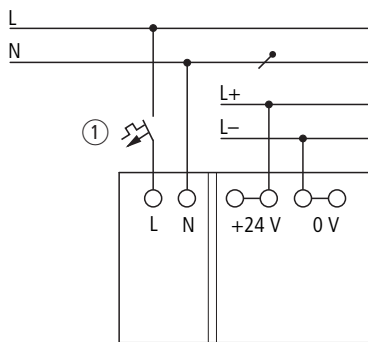

### EASY200-POW

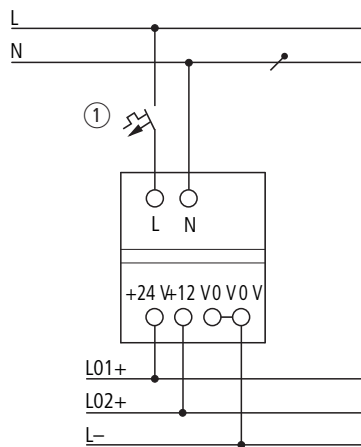

<b>en</b> ① Circuit protective device/fuse: 115/230 V Isolation to VDE 0100, EN 50178	<b>da</b> ① Ledningsbeskyttelsesanordning/sikring: 115/230 V Frigivelse iht. VDE 0100, EN 50178	<b>lv</b> ① Vada aizsardzības elements/drošinātājs: 115/230 V Atbloķēšana atbilstoši standartam VDE 0100, EN 50178
<b>de</b> ① Leitungsschutzorgan/Sicherung: 115/230 V Freischaltung nach VDE 0100, EN 50178	<b>el</b> ① Όργανο προστασίας αγωγού/ασφάλεια: 115/230 V Απομόνωση από την παροχή τάσης κατά VDE 0100, EN 50178	<b>lt</b> ① Linijos apsauginis įtaisas/saugiklis: 115/230 V Atjungimas pagal VDE 0100, EN 50178
<b>fr</b> ① Organe de protection des lignes/fusible: 115/230 V Isolation du réseau selon VDE 0100, EN 50178	<b>pt</b> ① Dispositivo de protecção da rede/fusível: 115/230 V Ligaçao conforme VDE 0100, EN 50178	<b>pl</b> ① Zabezpieczenie przewodu / bezpiecznik: 115/230 V Odłączenie zgodnie z VDE 0100, EN 50178
<b>es</b> ① Dispositivo de interruptor automático/fusible: 115/230 V Autorización según VDE 0100, EN 50178	<b>sv</b> ① Effektskyddsanordning/säkring: 115/230 V Frikoppling enligt VDE 0100, EN 50178	<b>sl</b> ① Vodniška zaščita /varovalka: 115/230 V Sprostitve po VDE 0100, EN 50178
<b>it</b> ① Organo di protezione linea/fusibile: 115/230 V Abilitazione in base alle norme VDE 0100, EN 50178	<b>fi</b> ① Jakeluverkon suojaelin/sulake: 115/230 V Erottaminen normien VDE 0100, EN 50178 mukaan	<b>sk</b> ① Prvok ochrany vedenia/poistka: 115/230 V Voľné zapojenie v súlade s VDE 0100, EN 50178
<b>zh</b> ① 电路保护部件 / 保险丝: 115/230 V 绝缘, 执行 VDE 0100, EN 50178	<b>cs</b> ① Ochrana vedení/pojistka: 115/230 V Uvolnění podle VDE 0100, EN 50178	<b>bg</b> ① Механизъм за защита на разпределителни електрически мрежи/защита: 115/230 V Изключване според VDE 0100, EN 50178
<b>ru</b> ① Линейный защитный автомат/предохранитель: 115/230 V Разрешен для эксплуатации согласно VDE 0100, EN 50178	<b>et</b> ① Liini kaitseseade/kaitse: 115/230 V Kaitselahutamine vastavalt VDE 0100, EN 50178 nõuetele	<b>ro</b> ① Dispozitiv de protecție a cablului / siguranță: 115/230 V Conexiune conform VDE 0100, EN 50178
<b>nl</b> ① Kabelbeveiligingsapparaat/zekering: 115/230 V Vrijschakeling conform VDE 0100, EN 50178	<b>hu</b> ① Vezetékvédelem/biztosíték: 115/230 V Biztonsági leválasztás VDE 0100, EN 50178 szerint	

(en) Mounting	(it) Montaggio	(da) Montering	(fi) Asennus	(lv) Montāža	(sk) Montáž
(de) Montage	(zh) 安装	(el) Τοποθέτηση	(cs) Montáž	(lt) Montavimas	(bg) Монтаж
(fr) Montage	(ru) Монтаж	(pt) Montagem	(et) Paigaldamine	(pl) Montaż	(ro) Montarea
(es) Montaje	(nl) Montering	(sv) Montering	(hu) Felszerelés	(sl) Montaža	(hr) Montaža

on 35 mm DIN hat rail  
auf 35-mm-Hutschiene  
sur profilé chapeau 35 mm  
sobre carril DIN de 35 mm  
su sbarra profilata da 35 mm  
在 35-mm 插槽  
на 35-миллиметровую монтажную шину  
op 35 mm DIN-rail  
På 35 mm DIN-skinne  
σε ράγα σύνδεσης  
em um trilho com cobertura de 35 mm  
på 35-mm-hattskena  
35 mm DIN-asennuskiskoon  
na 35-mm montážní lištu  
35-mm-DIN-relss  
35 mm-es kalapsínre  
uz 35 mm montāžas kopnes  
ant 35 mm tvirtinimo bėgelio  
na szynie 35 mm  
na 35 mm montažno DIN letev  
na 35 mm montážnu lištu  
на 35 мм монтажна шина  
pe šinā su profil omega de 35 mm

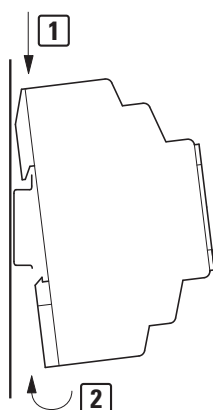

on mounting plate  
auf Montageplatte  
sur platine de montage  
sobre placa de montaje  
su piastra di montaggio  
在 安装板  
на монтажную панель  
op montageplaat  
på montageplade  
σε πλάκα εγκατάστασης  
em placa de montagem  
på monteringsplatta  
lasennusevyyn  
na montážní desku  
montaažiplate  
szereelőlapra  
uz montāžas plāksnes  
ant montažinės plokštės  
na plycie montażowej  
na montažno ploščo  
na montážnu dosku  
на монтажна планка  
pe placă de montaj

ZB4-101-GF1

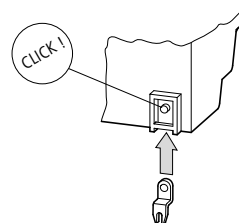

(en) Mounting position	(zh) 安装位置	(pt) Posição de montagem	(hu) Beépítési helyzet	(sk) Umiestnenie pri zabudovaní
(de) Einbaulage	(ru) Положение установки	(sv) Installationsläge	(lv) Montāžas stāvoklis	(bg) Монтажно положение
(fr) Position de montage	(nl) Inbouwpositie	(fi) Asennuspaikka	(lt) Montavimo padėtis	(ro) Poziție de montaj
(es) Posición de montaje	(da) Monteringsposition	(cs) Poloha při montáži	(pl) Położenie montażowe	(hr) Položaj ugradnje
(it) Posizione di montaggio	(el) Θέση τοποθέτησης	(et) Paigaldusviis	(sl) Vgradni položaj	

EASY200-POW, EASY400-POW, EASY430-POW, EASY500-POW

EASY200-POW, EASY400-POW, EASY430-POW

02/18 IL05012003Z

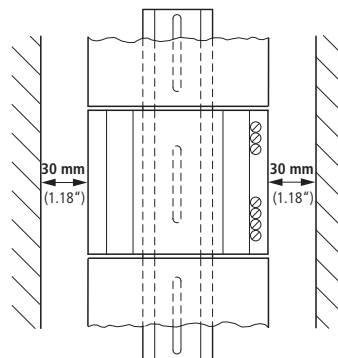
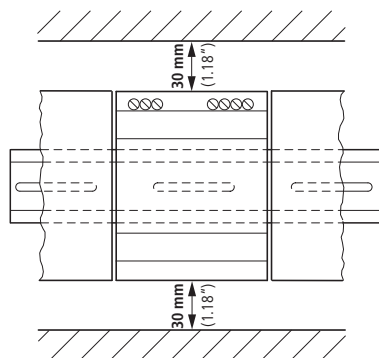

(en) Dimensions	(zh) 尺寸和重量	(pt) Medições	(hu) Méretek	(sk) Rozmery
(de) Abmessungen	(ru) Размеры	(sv) Dimensioner	(lv) Izmēri	(bg) Размери
(fr) Encombremets	(nl) Afmetingen	(fi) Mitat	(lt) Matmenys	(ro) Dimensiuni
(es) Dimensiones	(da) Mål	(cs) Rozměry	(pl) Wymiary	(hr) Dimenzije
(it) Dimensioni	(el) Διαστάσεις	(et) Mõõtmed	(sl) Dimenzije	

EASY400-POW, EASY430-POW, EASY500-POW

EASY200-POW

EASY...-POW

